

# ORACLE

Orlandini Design

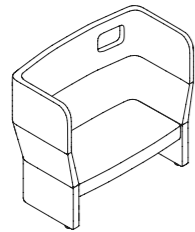

**SINGLE**  
SINGOLO - SINGLE

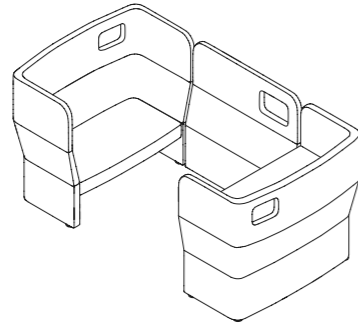

**BOOTH**  
CABINA - CABINE

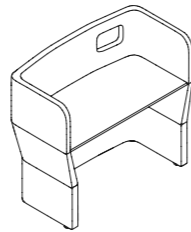

**DESK**  
SCRIVANIA - BUREAU

## TECHNICAL FEATURES SPECIFICHE TECNICHE - SPÉCIFICATIONS TECHNIQUES

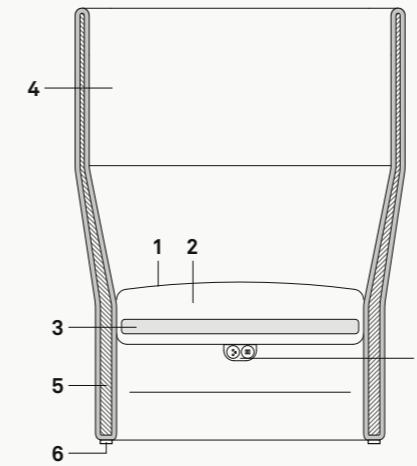

### 1. Upholstery

Rivestimento  
Revêtement

### 2. High resistance foam

Poliuretano espanso indeformabile  
Mousse haute densité

### 3. Wooden inner frame

Struttura interna in legno  
Structure interne en bois

### 4. Flexible hard injection foam

Schiuma poliuretanică flessibile  
Mousse injecté à froid

### 5. Steel inner frame

Struttura interna in acciaio  
Structure interne en acier

### 6. Aluminum feet

Piedini in alluminio  
Pieds en aluminium

### 7. Power/USB outlet accessories

Presse corrente/USB  
Prise de courant/USB

Steel inner frame covered by hard injection fireproof foam padding. Benches and connection panels are made with an internal beechwood structure of 20mm thick, covered by high density polyurethane foam. Aluminum feet; steel legs or MDF table leg available for bench version.

Struttura interna del divano realizzata in acciaio, annegata in schiuma poliuretanică flessibile e rivestita. I pannelli di connessione e la panca hanno struttura interna in multistrato di faggio spessore 20mm, imbottiti con poliuretano espanso indeformabile. Piedini di appoggio in alluminio; sostegno della panca in acciaio verniciato o con tavolo in MDF laccato.

Fauteuil et canapé avec structure en acier rembourrée avec mousse moulée injectée à froid, non feu, et tapissée. Banquette et panneaux de connexion avec structure en contreplaqué 20mm d'épaisseur, avec assis et dossier rembourrés en mousse polyurethane à densité différenciée. Pieds en aluminium; support de banc en acier peint ou table en MDF laqué.

**OR 1000**  
armchair  
poltrona  
fauteuil 1 place

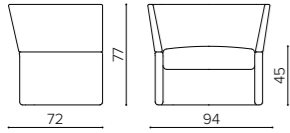

# m 3,75    ☉ mq 6,75    📦 kg 25    🛠 mc 0,6

**OR 100H**  
high back armchair  
poltrona con schienale alto  
fauteuil 1 places dossier haut

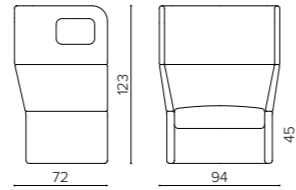

# m 5,2    ☉ mq 9,1    📦 kg 35    🛠 mc 0,85

**OR P000**  
low connection panel  
pannello di connessione basso  
panneau de connection basse

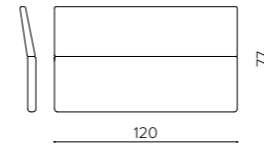

# m 3    ☉ mq 5,25    📦 kg 10    🛠 mc 0,15

**OR P00H**  
high connection panel  
pannello di connessione alto  
panneau de connection haut

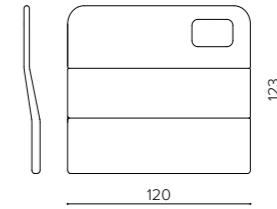

# m 4    ☉ mq 6,8    📦 kg 15    🛠 mc 0,2

**OR 2000**  
2 seater sofa  
divano 2 posti  
canapé 2 places

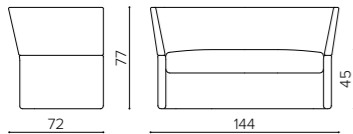

# m 5    ☉ mq 9    📦 kg 35    🛠 mc 0,8

**OR 200H**  
2-seater high back sofa  
divano 2 posti con schienale alto  
fauteuil 1 places dossier haut

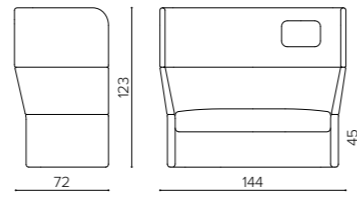

# m 7    ☉ mq 12    📦 kg 50    🛠 mc 1,2

**OR D10H**  
1 seater desk  
scrivania 1 posto  
bureau 1 posto

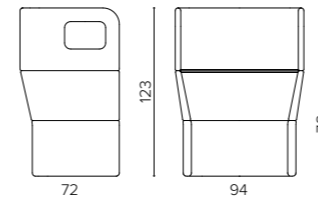

# m 4,5    ☉ mq 7,9    📦 kg 50    🛠 mc 1

**OR D20H**  
2 seater desk  
scrivania 2 posti  
bureau 2 places

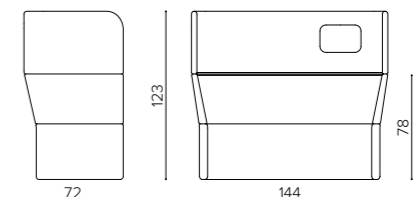

# m 6    ☉ mq 10,2    📦 kg 60    🛠 mc 1,4

**CONFIGURATION EXAMPLE 1**  
ESEMPIO COMPOSIZIONE 1 - EXEMPLE CONFIGURATION 1

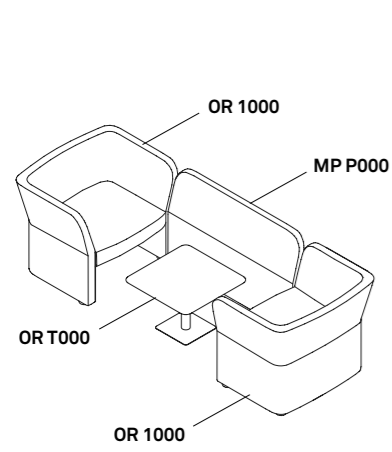

264 W x 94 D x 77 H

**CONFIGURATION EXAMPLE 2**  
ESEMPIO COMPOSIZIONE 2 - EXEMPLE CONFIGURATION 2

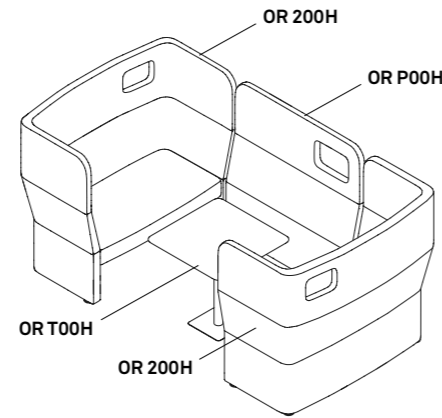

264 W x 144 D x 123 H

**ACOUSTIC FEATURES**  
CARATTERISTICHE ACUSTICHE - CARACTÉRISTIQUES ACOUSTIQUES

Oracle High Back Sofa and Armchair, thanks to their high enclosing lateral and rear wall, provide a very high absorption and a good impression of being protected from the outer environment, as proved by the acoustic lab tests. These elements can be used for creating small areas of privacy for a chat or a phone call, reducing the overall noise of the surrounding ambience. They can therefore create a quiet island in big reverberating environments like hotel lobbies, fair halls or airports.

La poltrona e il divano Oracle con struttura alta, grazie alla conformazione avvolgente di schienale e pareti laterali, fornisce un notevole assorbimento del suono ed una confortevole sensazione di protezione dall'ambiente esterno, come provato dai test acustici di laboratorio. Questi elementi possono dunque essere utilizzati per creare piccole aree di privacy per una conversazione o una telefonata, riducendo il rumore di fondo dell'ambiente circostante, fornendo la possibilità di creare isole di quiete in ambienti di grande riverbero, come ad esempio lobby di hotel, padiglioni fieristici e aeroporti.

Le canapés et le fauteuil Oracle dossier haut, grâce à leur paroi latérale et arrière haute de protection, offrent une absorption très élevée et une bonne impression de protection contre l'environnement extérieur, comme le prouvent les tests acoustiques en laboratoire. Ces éléments peuvent être utilisés pour créer de petites zones d'intimité pour une conversation ou un appel téléphonique, réduisant ainsi le bruit global de l'ambiance environnante. Ils peuvent ainsi créer une île tranquille dans de grands environnements réverbérants comme les halls d'hôtel, les halls de foire ou les aéroports.

**OR PW00 ACCESSORIES**

Power Box always contains 2x USB(A+C) + 1x power socket, 2 mt. cable and power adapter  
Il Power Box contiene sempre 2x USB(A+C) + 1x presa elettrica, 2 mt. di cavo e l'alimentatore  
Power Box contient toujours 2x USB(+C) + 1x presa elettrica, 2 mt. et adaptateur électrique

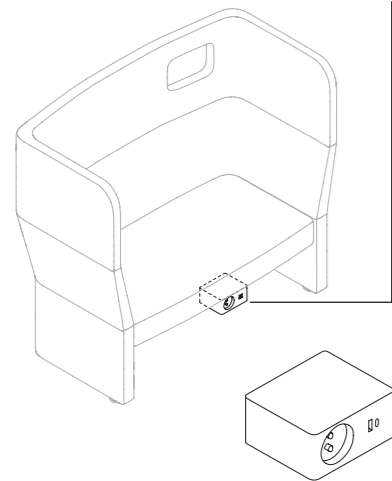

€

power outlet  
presa alimentazione  
prise de courant

USB (A+C)  
USB (A+C)  
USB (A+C)

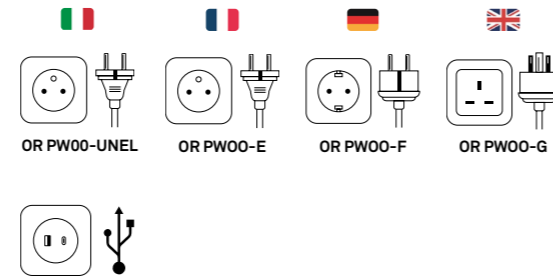

**MP PS01**

Power Box always contains 2x USB(A+C) + 1x power socket, 2 mt. cable and power adapter  
Il Power Box contiene sempre 2x USB (A+C) + 1x presa elettrica, 2 mt. di cavo e l'alimentatore  
Power Box contient toujours 2x USB (A+C) + 1x presa elettrica, 2 mt. et adaptateur électrique

**OR 100H**

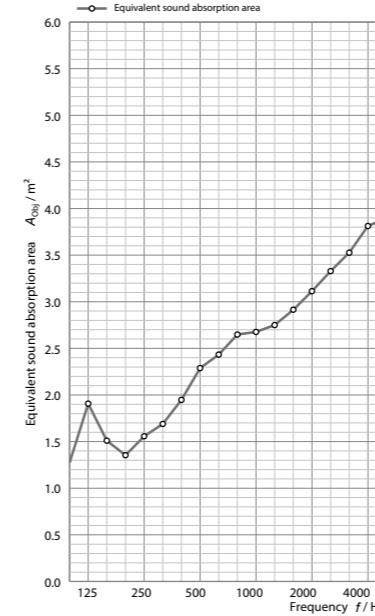

Room: Hallraum  
Volume: 199.60 m³  
Date of test: 2014-09-16

Frequency [Hz]	A <sub>eq</sub> [1/3 octave (m²)]
100	1.27
125	1.91
160	1.51
200	1.35
250	1.56
315	1.69
400	1.95
500	2.29
630	2.43
800	2.65
1000	2.68
1250	2.75
1600	2.91
2000	3.11
2500	3.33
3150	3.53
4000	3.81
5000	3.90

**OR 200H**

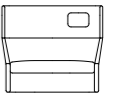
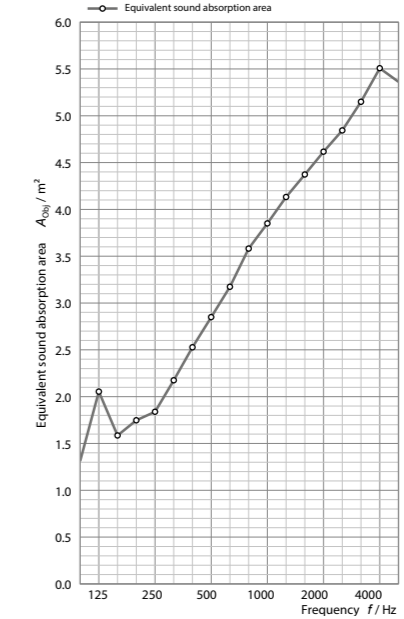

Room: Hallraum  
Volume: 199.60 m³  
Date of test: 2014-09-16

Frequency [Hz]	A <sub>eq</sub> [1/3 octave (m²)]
100	1.31
125	2.05
160	1.59
200	1.75
250	1.84
315	2.17
400	2.53
500	2.85
630	3.17
800	3.58
1000	3.85
1250	4.13
1600	4.37
2000	4.62
2500	4.84

The Oracle High Back Sofa and Armchair were tested in a reverberation chamber, meeting the UNI EN ISO 354 requirements; the equivalent sound absorption area's results are as stated in the graphics above.

Il divano alto e la poltrona Oracle sono stati testati in camera di risonanza rispettando la normativa UNI EN ISO 354; i risultati relativi all'area equivalente di assorbimento del suono sono mostrati nei grafici in questa pagina.

Les canapés et fauteuils Oracle High Back ont été testés dans une chambre de réverbération, répondant aux exigences UNI EN ISO 354; les résultats de la zone d'absorption acoustique équivalente sont comme indiqué dans les graphiques ci-dessus.

# ORACLE TABLE

Orlandini Design



## TECHNICAL FEATURES SPECIFICHE TECNICHE - SPÉCIFICATIONS TECHNIQUES

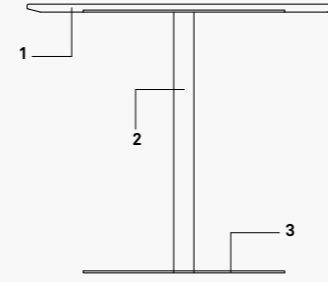

**1. HPL top**  
Piano in HPL  
Plateau en HPL

**2. Tubular steel leg**  
Gamba in tubolare d'acciaio  
Pied en tube d'acier

**3. Steel plate base**  
Base a piastra in acciaio  
Socle en tôle d'acier

## COLORS AND MATERIALS

COLORI E MATERIALI - COULEURS ET MATÉRIAUX

### STEEL FRAME

STRUTTURA IN ACCIAIO - STRUCTURE EN ACIER



Click on the icon to see the standard RAL finishings for the steel bases on the dedicated page. Customized RAL colors finishings are available upon request.

Clicca sull'icona per vedere le finiture RAL standard delle basi in acciaio sulla pagina dedicata. Su richiesta sono disponibili colorazioni customizzate su altre tinte RAL.

Cliquez sur l'icône pour voir les finitions RAL standard des bases en acier sur la page dédiée. Des couleurs RAL personnalisées sont disponibles sur demande.

### TOP

PIANO - PLATEAU



The standard finishing for the top is black or white.

Le finiture standard del piano sono nero o bianco.

La finition standard du plateau est en noir ou blanc.

**ORT000**  
low table  
tavolino basso  
table basse

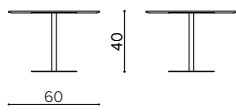

kg 26 mc 0,14

**ORT00H**  
high table  
tavolino alto  
table haut

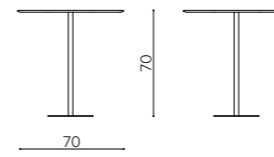

kg 28 mc 0,3

**ORT0RH**  
table Ø70cm  
tavolino Ø70cm  
table basse

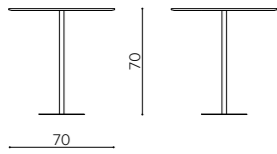

kg 28 mc 0,3

**ORT0R0**  
table Ø90cm  
tavolino Ø90cm  
table Ø90cm

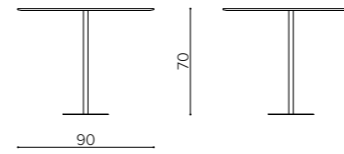

kg 30 mc 0,55

# UPHOLSTERY CATEGORIES

CATEGORIE RIVESTIMENTI - CATÉGORIES DE TISSUS D'AMEUBLEMENT

S	<b>camira</b>	GRAVITY	76% Polyester, 24% Recycled Polyester, non metallic dyestuffs 76% Poliestere, 24% Poliestere riciclato, coloranti non metallici 76% Polyester, 24% Polyester recyclé, colorants non métalliques
	<b>camira</b>	ERA	100% Polyester 100% Poliestere - 100% Polyester
	FIDIVI	LASER N	100% Polyester Trevira CS 100% Poliestere Trevira CS - 100% Polyester Trevira CS
	FIDIVI	ONE	100% Recycled polyester 100% Poliestere riciclato - 100% Polyester recyclé
T	FIDIVI	MAYA	100% Polyester Trevira CS 100% Poliestere Trevira CS - 100% Polyester Trevira CS
	FIDIVI	SEALIFE	100% Recycled Polyester 100% Poliestere riciclato - 100% Polyester recyclé
	FIDIVI	CORTE	100% Polyester Trevira CS 100% Poliestere Trevira CS - 100% Polyester Trevira CS
	<b>SPRADLING®</b>	VALENCIA	Vinyl / Urethane Topcoat Finitura in vinile / uretano - Revêtement de finition vinyle / uréthane
M	<b>camira</b>	MAIN LINE FLAX	70% Virgin Wool, 30% Flax 70% Lana Vergine, 30% Lino - 70% Laine vierge, 30% Lin
	<b>camira</b>	MAIN LINE TWIST	75% Virgin Wool, 25% Flax 75% Lana Vergine, 25% Lino - 75% Laine vierge, 25% Lin
	FIDIVI	LASER J & J FLASH	100% Polyester Trevira CS 100% Poliestere Trevira CS - 100% Polyester Trevira CS
	<b>kvadrat</b>	FIELD 2	100% Polyester Trevira CS 100% Poliestere Trevira CS - 100% Polyester Trevira CS
F	<b>Gabriel</b>	FOCUS	100% New Zealand wool 100% lana della Nuova Zelanda - 100% laine de Nouvelle-Zélande
	<b>Gabriel</b>	FOCUS MELANGE	100% New Zealand wool 100% lana della Nuova Zelanda - 100% laine de Nouvelle-Zélande
	<b>Gabriel</b>	GRAIN	92% Post-consumer recycled polyester, 8% Polyester 92% Poliestere riciclato, 8% Poliestere 92% Polyester recyclé, 8% Polyester
	<b>camira</b>	SYNERGY	95% Virgin Wool, 5% Polyamide 95% Lana Vergine, 5% Poliammide - 95% Laine vierge, 5% Polyamide
L	<b>mariosirtori</b>	RICCIOLONE	56% Acrylic, 15% Polyester, 12% Viscose, 11% Cotton, 6% Flax 56% Acrilico, 15% Poliestere, 12% Viscosa, 11% Cotone, 6% Lino 56% Acrylique, 15% Poliestère, 12% Viscose, 11% Coton, 6% Line
	<b>Gabriel</b>	FOCUS ROYAL	100% New Zealand wool 100% Lana della Nuova Zelanda - 100% Laine de Nouvelle-Zélande
	<b>kvadrat</b>	REMIX 3	90% New wool (worsted), 10% Nylon 90% Lana vergine (pettinata), 10% Nylon - 90% Laine vierge (peignée), 10% Nylon
	<b>FLUKSO</b>	GORGEUS	50% PES FR - 50% TREVIRA® CS 50% PES FR - 50% TREVIRA® CS - 50% PES FR - 50% TREVIRA® CS
P	<b>mariosirtori</b>	MONTREAL	65% Wool, 24% Cotton, 6% Other Fibers, 5% Polyester 65% Lana, 24% Cotone, 6% Altre fibre, 5% Poliestere 65% Laine, 24% Coton, 6% Autres fibres, 5% Polyester
	<b>kvadrat</b>	TONUS 4	90% New wool, 10% Helanca 90% Pura lana vergine, 10% Helanca - 90% Pure laine vierge, 10% Helanca
	<b>camira</b>	CRAGGAN FLAX	85% Wool, 10% Flax, 5% Polyamide 85% Lana, 10% Lino, 5% Poliammide - 85% Laine, 10% Line, 5% Polyamide
	<b>DANI</b>	PANAMA GENUINE LEATHER	Chrome tanned european bovine raw hides Pelle bovina europea ai sali di cromo - Cuir de bovin européenne avec sels de chrome
PX	<b>elmo</b>	BALTIQUE FULL GRAIN LEATHER	European bovine leather Pelle bovina europea - Cuir de bovin européen

# OUTDOOR UPHOLSTERY CATEGORIES

CATEGORIE RIVESTIMENTI OUTDOOR - CATÉGORIES DE TISSUS D'AMEUBLEMENT OUTDOOR

M	<b>SPRADLING®</b>	MAGLIA	Vinyl / Urethane Topcoat Finitura in vinile / uretano - Revêtement de finition vinyle / uréthane
	<b>RUBELLI</b>	FIFTYSHADES	100% PL flame retardant 100% PL ignifugo - 100% PL ignifuge
L	<b>RUBELLI</b>	DIECIELODE	100% PL flame retardant 100% PL ignifugo - 100% PL ignifuge
	<b>RUBELLI</b>	FABTHIRTY	100% PL flame retardant 100% PL ignifugo - 100% PL ignifuge

# OUTDOOR USE AND MAINTENANCE

USO E MANUTENZIONE PER L'OUTDOOR - UTILISATION ET MAINTENANCE POUR L'EXTÉRIUR



**STEEL**  
METALLO/MÉTAL

Steel is used in the manufacture of metal products. This material galvanised and powder-coated, is ideal for outdoor use. Regarding products intended for seaside locations we recommend cleaning on a quarterly basis, with a cloth using water or mild detergents. During the winter period we recommend storing the furniture in closed, dry rooms in order to prevent condensation. In fact, although our products are suitable for outdoor use, during colder months the products should be stored in a closed, dry place in order to prevent moisture and seasonal frosts from affecting the finish.

Nella realizzazione dei prodotti metallici viene impiegato l'acciaio, il quale in seguito al processo di zincatura e di verniciatura a polveri, risulta ideale per l'utilizzo outdoor. Durante il periodo invernale consigliamo di conservare gli arredi in luoghi chiusi ed asciutti per evitare la formazione di condensa. Per i prodotti destinati a località marittime consigliamo con cadenza trimestrale una pulizia con un panno utilizzando acqua o detersivi non aggressivi. Nonostante i nostri prodotti siano adatti all'ambiente esterno, durante il periodo invernale è consigliato il ricovero dei prodotti in un luogo chiuso ed asciutto. In modo da evitare che l'umidità unita alle gelate stagionali possa in qualche modo intaccare le finiture.

L'acier est la matière première utilisée dans la fabrication de ces produits métalliques qui, après un processus de galvanisation et un revêtement de finition par poudre, sont idéaux pour une utilisation en extérieur. Pour les produits destinés à être utilisés en bord de mer, nous recommandons un nettoyage trimestriel avec un chiffon utilisant de l'eau ou des détergents doux. Bien que nos produits soient adaptés à un usage extérieur, nous recommandons de les stocker dans un endroit fermé et sec pendant l'hiver; ceci afin d'éviter que l'humidité combinée aux gelées saisonnières n'affecte d'une manière ou d'une autre les finitions.



**STONE**  
PIETRA/PIERRE

The stone tops are made of Marble or Quarella and they are ideal for the outdoor environment. Use a soft cloth with just water for daily cleaning. Avoid the use of aggressive abrasive sponges or steel wool pads. The furnishings made of stone such as marble and Quarella, during the first week of use will undergo a slight dulling due to contact with external elements. This is a natural phenomenon which does not affect the quality of the material. When the furniture is placed in seaside locations or swimming pools, cleaning with fresh water on a quarterly basis is recommended in order to avoid water corrosion due to salt build-up or chlorosis. Although our products are suitable for outdoor use, during colder months the products should be stored in a closed, dry place in order to prevent moisture and seasonal frosts from affecting the finish.

Materiale composito autoportante adatto all'ambiente Outdoor. Utilizzare un panno morbido con sola acqua per la pulizia quotidiana. In caso di necessità utilizzare detersivi non aggressivi. Evitare l'impiego di spugne abrasive o pagliette in acciaio. Nel caso di collocamento degli arredi in località marittime o piscine, si consiglia una pulizia trimestrale utilizzando acqua dolce per evitare principi di corrosione dovuti ad accumuli salini o clorosi. Nonostante i nostri prodotti siano adatti all'ambiente esterno, durante il periodo invernale è consigliato il ricovero dei prodotti in un luogo chiuso ed asciutto. In modo da evitare che l'umidità unita alle gelate stagionali possa in qualche modo intaccare le finiture.

Les dessus en pierre sont en marbre ou en quarella, idéaux pour une utilisation en extérieur. Utilisez un chiffon doux avec de l'eau uniquement pour le nettoyage quotidien. Évitez d'utiliser des détergents agressifs, des éponges abrasives ou des tampons de laine d'acier. Les meubles en pierre tels que le marbre et la Quarella, pendant la première semaine, subissent un léger ternissement dû au contact avec les éléments extérieurs. Il s'agit d'un phénomène naturel, qui n'affecte pas la qualité du matériau. Si le meuble est placé dans des stations balnéaires ou des piscines, nous recommandons un nettoyage trimestriel à l'eau douce pour éviter la corrosion due à l'accumulation de sel ou à la chlorose. Bien que nos produits conviennent à une utilisation en extérieur, il est recommandé, pendant la période hivernale, de stocker les produits dans un endroit fermé et sec, afin d'éviter que l'humidité combinée aux gelées saisonnières n'affecte d'une manière ou d'une autre la finition.



**FABRICS**  
TESSUTI/TISSU

The fabrics used are naturally resistant to climatic elements, UV-resistant and anti-microbial. After heavy rainfall it is recommended to remove the cushions for quick drying and in order to prevent condensation. When the furniture is placed in seaside locations or swimming pools, cleaning with fresh water on a quarterly basis is recommended in order to avoid water corrosion due to salt build-up or chlorosis. Although our products are suitable for outdoor use, during colder months the products should be stored in a closed, dry place in order to prevent moisture and seasonal frosts from affecting the finish.

I tessuti impiegati sono naturalmente resistenti agli elementi climatici, resistenti ai raggi UV ed anti-microbici. A seguito di forti precipitazioni è consigliato rimuovere i cuscini per un'asciugatura rapida e prevenire la formazione di condensa. Nel caso di collocamento degli arredi in località marittime o piscine, si consiglia una pulizia trimestrale utilizzando acqua dolce per evitare principi di corrosione dovuti ad accumuli salini o clorosi. Nonostante i nostri prodotti siano adatti all'ambiente esterno, durante il periodo invernale è consigliato il ricovero dei prodotti in un luogo chiuso ed asciutto. In modo da evitare che l'umidità unita alle gelate stagionali possa in qualche modo intaccare le finiture.

Les tissus utilisés sont naturellement résistants aux éléments climatiques, résistants aux UV et antimicrobiens. Après de fortes pluies, il est toutefois conseillé de retirer les coussins pour un séchage rapide et pour éviter la formation de condensation. Si le mobilier est placé dans des stations balnéaires ou des piscines, nous recommandons un nettoyage trimestriel à l'eau douce pour éviter la corrosion due à l'accumulation de sel ou de chlore. Bien que nos produits soient adaptés à une utilisation en extérieur, il est recommandé de les stocker dans un endroit fermé et sec pendant la période hivernale, afin d'éviter que l'humidité combinée aux gelées saisonnières n'affecte d'une manière ou d'une autre les finitions.

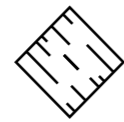

**HPL**  
HPL/HPLR

Self-supporting composite material suitable for outdoor environment. Use a soft cloth with water only for daily cleaning. If necessary, use non-aggressive detergents. Please avoid using abrasive sponges or steel wool pads. When the furniture is placed in seaside locations or swimming pools, cleaning with fresh water on a quarterly basis is recommended in order to avoid water corrosion due to salt build-up or chlorosis. Although our products are suitable for outdoor use, during colder months the products should be stored in a closed, dry place in order to prevent moisture and seasonal frosts from affecting the finish.

Materiale composito autoportante adatto all'ambiente Outdoor. Utilizzare un panno morbido con sola acqua per la pulizia quotidiana. In caso di necessità utilizzare detersivi non aggressivi. Evitare l'impiego di spugne abrasive o pagliette in acciaio. Nel caso di collocamento degli arredi in località marittime o piscine, si consiglia una pulizia trimestrale utilizzando acqua dolce per evitare principi di corrosione dovuti ad accumuli salini o clorosi. Nonostante i nostri prodotti siano adatti all'ambiente esterno, durante il periodo invernale è consigliato il ricovero dei prodotti in un luogo chiuso ed asciutto. In modo da evitare che l'umidità unita alle gelate stagionali possa in qualche modo intaccare le finiture.

Matériau composite autoportant adapté à un usage extérieur. Utilisez un chiffon doux avec de l'eau uniquement pour le nettoyage quotidien. Si nécessaire, utilisez des détergents non agressifs. Évitez d'utiliser des éponges abrasives ou des tampons de laine d'acier. Si le mobilier doit être installé dans des stations balnéaires ou des piscines, nous recommandons un nettoyage trimestriel à l'eau douce pour éviter la corrosion due au sel ou au chlore. Bien que nos produits conviennent à une utilisation en extérieur, il est recommandé, pendant la période hivernale, de stocker les produits dans un endroit fermé et sec, afin d'éviter que l'humidité combinée aux gelées saisonnières n'affecte d'une manière ou d'une autre les finitions.

# STANDARD STEEL RAL COLORS

COLORI RAL STANDARD PER ACCIAIO - COULEURS RAL STANDARD POUR L'ACIER

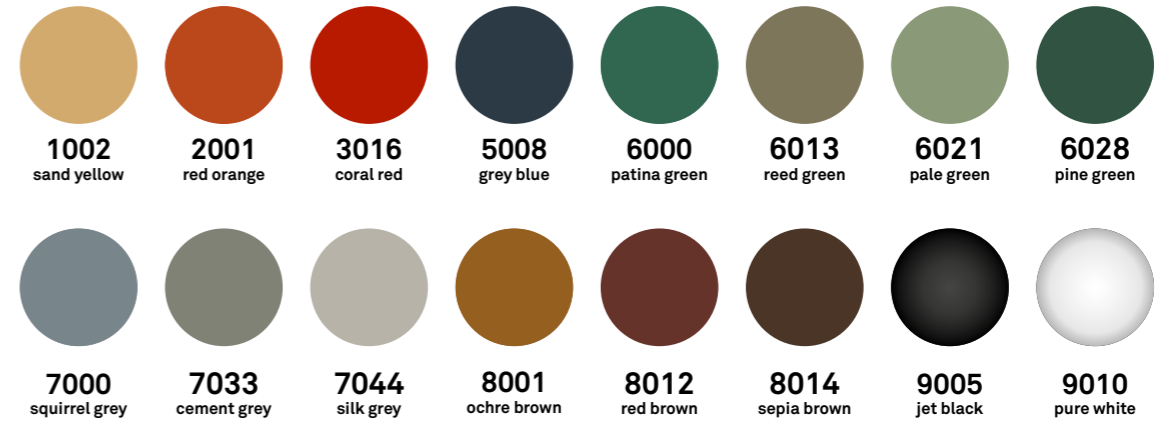

The standard finishings for the steel elements are the RAL shown. Customized RAL colors finishings are available upon request.

Le finiture standard degli elementi in acciaio sono i RAL mostrati. Su richiesta sono disponibili colorazioni customizzate su altre tinte RAL.

Les finitions standard des éléments en acier sont le RAL illustré. Des couleurs RAL personnalisées sont disponibles sur demande.



# MATERIAL FINISHES AND COLOR SWATCHES

FINITURE MATERIALI E CAMPIONI COLORI - FINITIONS ET ÉCHANTILLONS COULEURS

## DOWNLOAD

Click on the image above to download the material finishes and color swatches

Clicca sull'immagine per scaricare il pdf delle finiture dei materiali e dei campioni colori

Cliquez sur l'image associée pour télécharger les finitions et échantillons couleurs



**Inspire. Create. Deliver.**